

# ANBAUANLEITUNG · MILWAUKEE-EIGHT 107 & 114

## TOPP CHOPP HIGHER – MODELLE

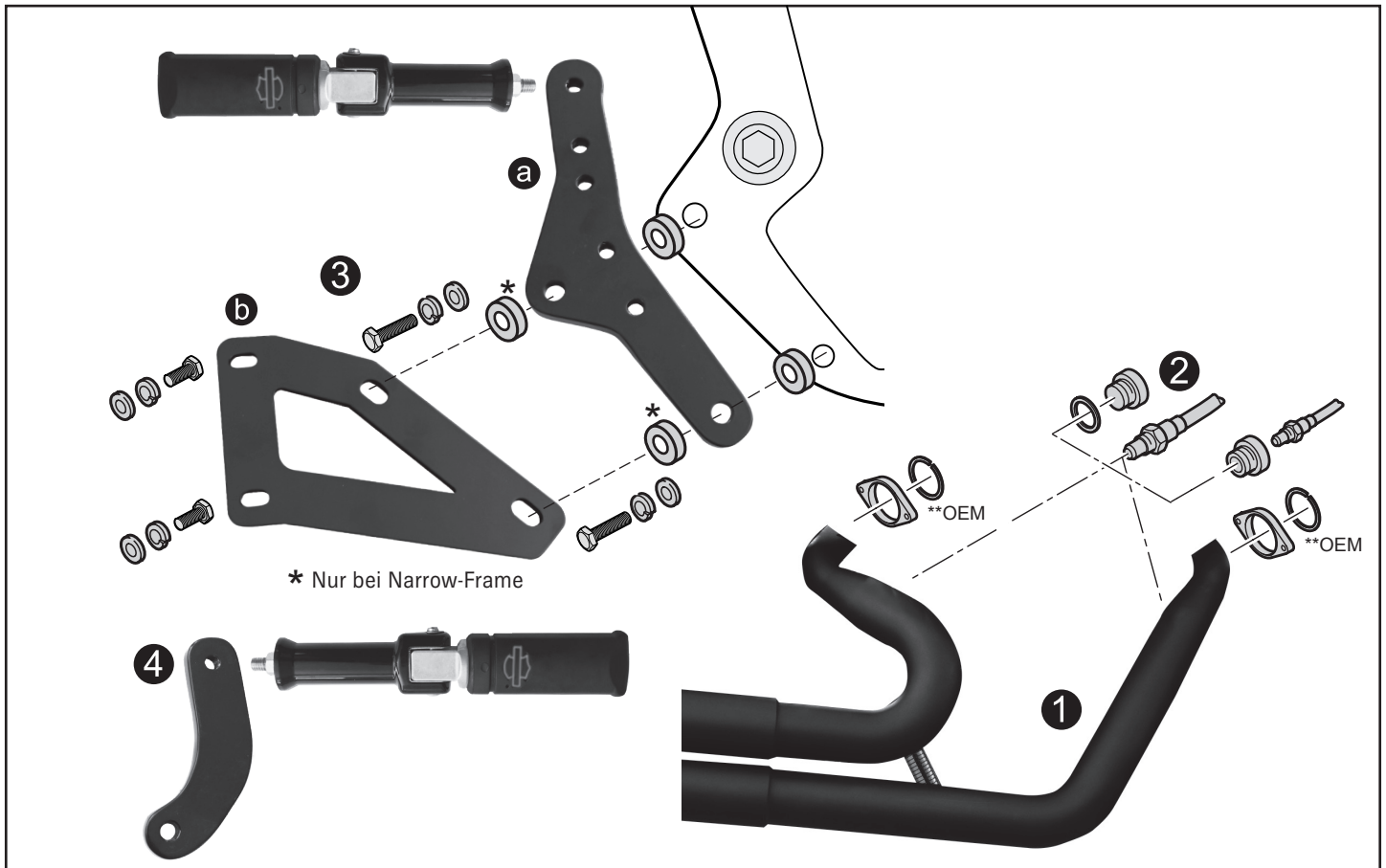

\* Nur bei Narrow-Frame

### TEILE / PARTS

#### AUSPUFFANLAGE INKL. SMALL PARTS ①

- 2 Stk. Auspuffdichtungen
- 2 Stk. Lambdasonden-Adapter ②
- 2 Stk. Kupferringe

#### HALTER-KIT ③

- 2 Stk. Halter: 1 x Grundhalter am Rahmen a , 1 x Verbindungshalter für Auspuff b
- 2 Stk. Sechskantschrauben M8 x 16 inkl. Beilagscheiben und Sprengringe

#### NARROW-FRAME (schmaler Rahmen):

- 2 Stk. Sechskantschrauben 3/8" UNC x 2 1/4" inkl. Beilagscheiben und Sprengringe

- 2 Stk. Buchse 8 mm
- 2 Stk. Buchse 20 mm

#### EINSITZER-MODELLE (FLDE, FLSL, FXBB, FXDRS):

- 2 Stk. Buchse 10 mm

#### WIDE-FRAME (breiter Rahmen, zB. FXBR, FLFB):

- 2 Stk. Sechskantschrauben 3/8" UNC x 1 1/2" inkl. Beilagscheiben und Sprengringe
- 2 Stk. Buchse 3 mm

#### BEIFAHRER-FUSSRASTEN-ADAPTER NUR BEI WIDE-FRAME-MODELLEN ④

- 1 Stk. Adapter

#### TRITTBRETT / MIDCONTROL

- 2 Stk. Buchse 10 mm
- 2 Stk. Sechskantschrauben 3/8" UNC x 2" inkl. Beilagscheiben und Sprengringe

### MONTAGE

1. Auszutauschende Serienauspuffanlage inkl. Original Brackets demontieren.
2. Dichtungssitze reinigen.
3. Auspuffdichtungen in die Zylinderköpfe einsetzen. Vorteil der konischen Dichtungen und der konischen Aufnahme – ähnlich einem Kugelgelenk in den Krümmern von BSL® ist, dass bei locker vorgezogener Montage noch eine genaue Ausrichtung der Krümmer möglich ist.
4. Den mitgelieferten Grundhalter a am Rahmen montieren. Bei Narrow-Frame-Modellen mit 8 mm Buchsen und bei Wide-Frame-Modellen die 3 mm-Buchsen zwischen Grundhalter und Rahmen verwenden.
  - 4.1. Bei Einsitzer-Modellen (FLDE, FLSL, FXBB, FXDRS) den Grundhalter a durch 2 x 10 mm-Buchsen ersetzen
  - 4.2. Bei Midcontrol- oder Trittbretter, diese mit den 2 Stk. mitgelieferten 10 mm Buchsen nach aussen distanzieren.
5. Die BSL®-Krümmer mit dem Interferenzrohr zusammenstecken damit Kreislauf geschlossen ist, dann mit Verbindungshalter b vormontieren. Bei Narrow-Frame-Modellen 20 mm Buchsen zwischen Grundhalter und Auspuffhalter verwenden – bei Wide-Frame-Modellen OHNE Buchsen montieren.
6. Die komplette Auspuffanlage nun gemeinsam ausrichten und von vorne nach hinten festziehen.
7. Vor dem Startvorgang die gesamte Anlage mit einem Microfasertuch reinigen. Bei Black Coated-Modellen benetzt mit handwarmen Wasser, bei Polished und Showchrome besonders darauf achten, dass die Anlage fettfrei ist. Bei Polished kann zudem der BSL® VA-Reiniger (BSL 300406) verwendet werden. Bei den Oberflächen Outline und Satin (gebürstet) mit feinem „Scotch-Brite“ reinigen. Nach dem Startvorgang das Motorrad auf Betriebstemperatur bringen und die komplette Auspuffanlage auf Dichtheit prüfen
8. Nach ca. 50 km alle Befestigungspunkte und Befestigungselemente auf deren Funktionstüchtigkeit überprüfen. Befestigungsschrauben nachziehen.