

# ANBAUANLEITUNG · MILWAUKEE-EIGHT 107 & 114

## RAINBOW DOWN UNDER

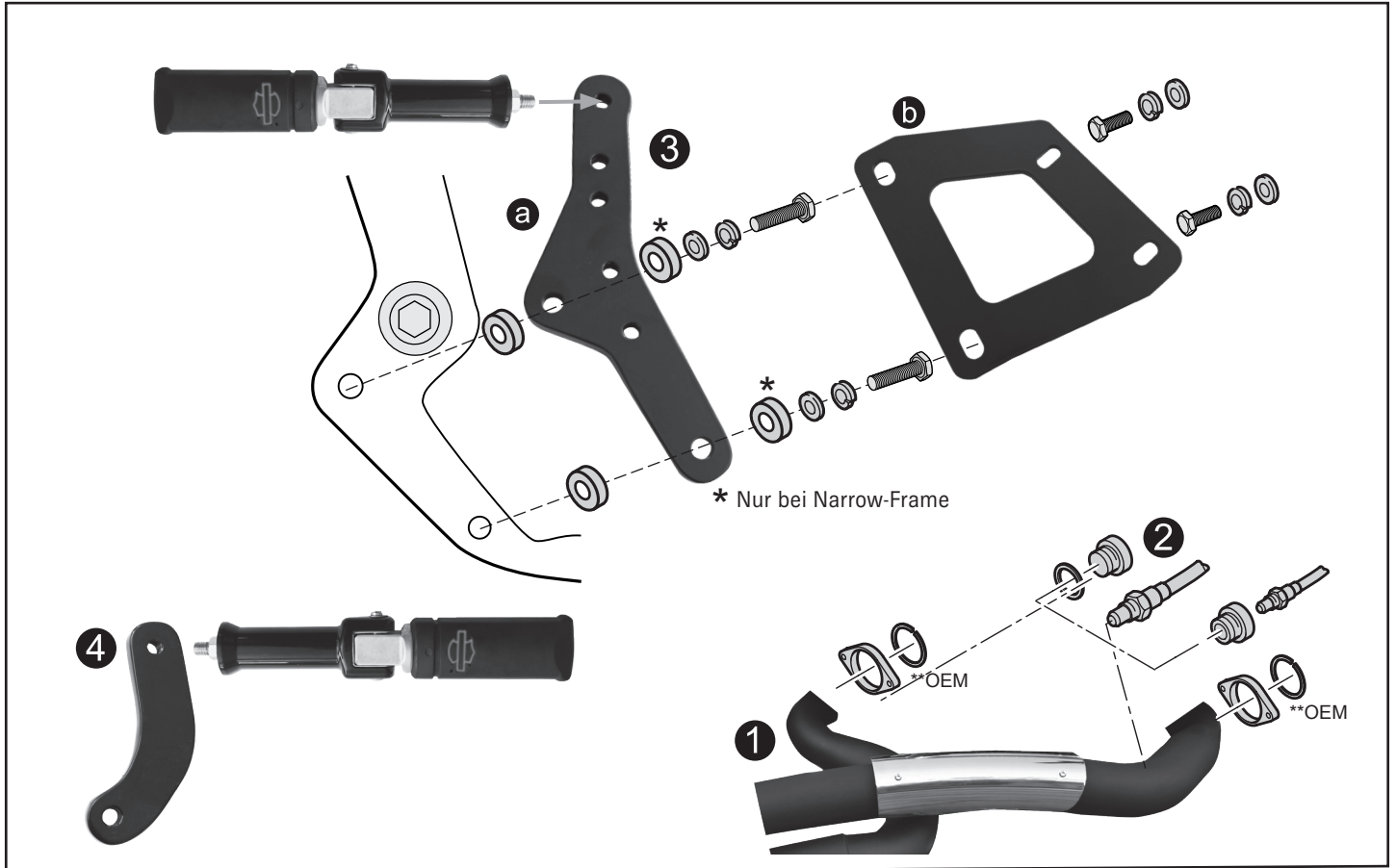

### TEILE / PARTS

#### AUSPUFFANLAGE INKL. SMALL PARTS ①

- 2 Stk. Auspuffdichtungen
- 2 Stk. Lambdasonden-Adapter ②
- 2 Stk. Kupferringe

#### HALTER-KIT ③

- 2 Stk. Halter: 1 x Grundhalter am Rahmen a , 1 x Verbindungshalter für Auspuff b
- 2 Stk. Sechskantschrauben M8 x 16 inkl. Beilagscheiben und Sprengringe

#### NARROW-FRAME (schmaler Rahmen):

- 2 Stk. Sechskantschrauben 3/8" UNC x 2 1/4" inkl. Beilagscheiben und Sprengringe

2 Stk. Buchse 8 mm

2 Stk. Buchse 20 mm

#### EINSITZER-MODELLE (FLDE, FLFL, FXBB, FXDRS):

2 Stk. Buchse 10 mm

#### WIDE-FRAME (breiter Rahmen, zB. FXBR, FLFB):

- 1 Stk. Sechskantschrauben 3/8" UNC x 1 1/2" inkl. Beilagscheiben und Sprengringe

2 Stk. Buchse 3 mm

#### BEIFAHRENER-FUSSRASTEN-ADAPTER NUR BEI WIDE-FRAME-MODELLEN ④

- 1 Stk. Adapter

### MONTAGE

1. Auszutauschende Serienauspuffanlage inkl. Original Brackets demontieren.
2. Dichtungssitze reinigen.
3. Auspuffdichtungen in die Zylinderköpfe einsetzen.  
**Vorteil der konischen Dichtungen und der konischen Aufnahme** – ähnlich einem Kugelgelenk in den Krümmern von BSL® ist, dass bei locker vorgezogener Montage noch eine **genaue Ausrichtung** der Krümmern **möglich** ist.
4. Beim **Lambdasonden-Kabel** darauf achten, dass es von der Länge her optimal verlegt ist – ggf. anders wie original verlegen oder das Kabel mit dem **Lambdasonden-Kabel-Verlängerungskit** (BSL 441000) verlängern.
4. Den mitgelieferten **Grundhalter a** am **Rahmen montieren**. Bei **Narrow-Frame-Modellen** mit 8 mm-Buchsen und bei **Wide-Frame-Modellen** die 3 mm-Buchsen zwischen Grundhalter und Rahmen verwenden.
- 4.1. Bei **Einsitzer-Modellen** (FLDE, FLFL, FXBB, FXDRS) den **Grundhalter a** durch 2 x 10 mm-Buchsen einsetzen.
5. Die **BSL®-Krümmer** mit dem **Interferenzrohr** zusammenstecken damit Kreislauf geschlossen ist, dann mit **Verbindungshalter b** vormontieren. Bei **Narrow-Frame-Modellen** **20 mm Buchsen** zwischen Grundhalter und Auspuffhalter verwenden – bei **Wide-Frame-Modellen** **OHNE Buchsen montieren**.
6. Die **komplette Auspuffanlage** nun **gemeinsam ausrichten** und **von vorne nach hinten festziehen**.
7. Vor dem **Startvorgang** die gesamte Anlage mit einem Microfasertuch reinigen. Bei **Black Coated-Modellen** benetzt mit handwarmen Wasser, bei **Polished** und **Showchrome** besonders darauf achten, dass die Anlage fettfrei ist. Bei **Polished** kann zudem der BSL® VA-Reiniger (BSL 300406) verwendet werden. Bei den Oberflächen **Outline** und **Satin (gebürstet)** mit **feinem „Scotch-Brite“** reinigen. Nach dem **Startvorgang** das Motorrad auf Betriebstemperatur bringen und die komplette Auspuffanlage auf **Dichtheit** prüfen.
8. Nach ca. 50 km alle Befestigungspunkte und Befestigungselemente auf deren Funktionstüchtigkeit überprüfen. Befestigungsschrauben nachziehen.